



katalog opreme in urejanja tematskih poti Občina Radovliica

OBLIKOVANJE ELEMENTOV USMERJANJA

avgust 2021
verzija 1.0

**katalog opreme in
urejanja tematskih poti**
Občina Radovljica

**OBLIKOVANJE ELEMENTOV
USMERJANJA**

naročnik:

Občina Radovljica
Gorenjska cesta 19
4240 Radovljica

pripravljaivec:

Delavnica d.o.o.
Tržaška cesta 3a
1360 Vrhnika
www.delavnica.eu
info@delavnica.eu

avtorji:

Maj Juvanec, u.d.i.a.
Aleša Mrak Kovačič, u.d.i.a.
Peter Bulovec, m.i.a.
Uroš Jereb, u.d.i.a.
Damijan Gašparič, u.d.i.a., MArch.

št. projekta:

012/2021 o

datum:

avgust 2021

kazalo

uvod	4
elementi - barva in pisava	5
oblikovanje	6
smeri usmerjanja	7
primeri oblikovanja	8
območje vsebine in pritrjevanja	11
zaključek	12

uvod

Dokument se navezuje in nadgrajuje Katalog opreme in urejanja tematskih poti v občini Radovljica (2021).

Namenjen je kot vodilo oblikovanja vsebine usmerjevalnih elementov - tablic.

elementi - barva in pisava



Rumena barva:
CMYK:
0%, 15%, 100%, 0%



Temnejša siva:
CMYK:
0%, 3%, 11%, 82%

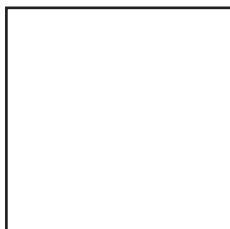

Bela barva:
CMYK:
0%, 0%, 0%, 0%

Uporabljene barve povzemajo poenoteno oblikovanje tematskih oz. pohodniških poti. Uporabljene so sledeče barve:

Rumena barva: V prostoru je močnejša, a dobro deluje v kombinaciji s **temnejšo sivo barvo**.

Temno siva barva: Izbrana je temno siva barva, ki dobro deluje v kombinaciji z rumeno barvo, a ni preveč kontrastna.

Kot barva pisave na temnih podlagah (npr. barvah logotipov tematskih poti) je uporabljena bela barva.

Uporabljena je pisava Adagio Slab, v svojih podrazličicah.



Primer uporabe barvne kombinacije in pisave.

Adagio Slab

Izbrana pisava

oblikovanje



1. puščica



2. puščica + usmeritev



3. usmeritev
(več kot 2 destiniciji)



4a. logotipi / piktogrami

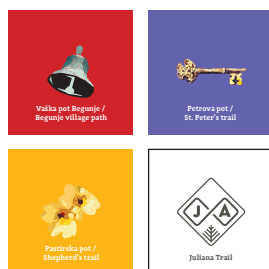

4b. uporaba manjših tablic za logotipe v primeru hkrati nastopajo 3 ali več piktogramov



5. usmeritev na obstoječem kolesarskem smerokazu

Oblikovanih je več vrst usmerjevalnih tablic, ustrezno kombinacijo se uporabi glede na količino informacij usmerjanja.

1. puščica

Samostojna puščica se pojavi tam, kjer je toliko informacij, da jih je potrebno razvrstiti na več posameznih tablic. Vedno se uporabi na vrhu usmerjevalnega sklopa. Pod njo se nato nanizajo tablice z informacijami in tablice z logotipi.

2. puščica + usmeritev

Tablica kombinacije puščice in informacije (cilj in čas hoje) se uporabi, ko se v določeno smer usmerja le k eni oz. največ k dvema krajema (destinacijama).

3. usmeritev (več kot 2 destinaciji)

Tablica, kjer so nanizani le kraji usmeritve (destinacije) in časovne razdalje, se uporabi v kombinaciji s 1. puščico, kjer se v isto smer usmerja k trem ali več krajem.

4a. in 4b. logotipi / piktogrami

Tematske poti imajo prepoznavne logotipe po katerih se usmerjajo pohodniki. Kjer je ena tematska pot se uporabi samo njen logotip, kjer po poti teče tudi Juliana Trail (ali katera druga tematska pot) je logotipe možno kombinirati oz. se dodajajo.

V primeru, da se pojavi več kot 2 logotipa, se uporabi manjše tablice (7x7 cm), ki se jih postavi v kompozicijo kvadrata 15x15 (območje ene velike tablice)

5. usmeritev na obstoječem kolesarskem smerokazu

Ker je območje dobro pokrito s kolesarskimi smerokazi, se dodaja možnost uporabe obstoječih drogov tudi za usmerjanje pešcev. V tem primeru se uporabi okrogla tablica, ki se montira direktno na obstoječi drog. Tablice vsebujejo le informacijo o smeri in destinaciji oz. imenu poti, saj ni dovolj prostora za dodatne vsebine.

smeri usmerjanja

Prikazane so smeri usmerjanja - puščice.

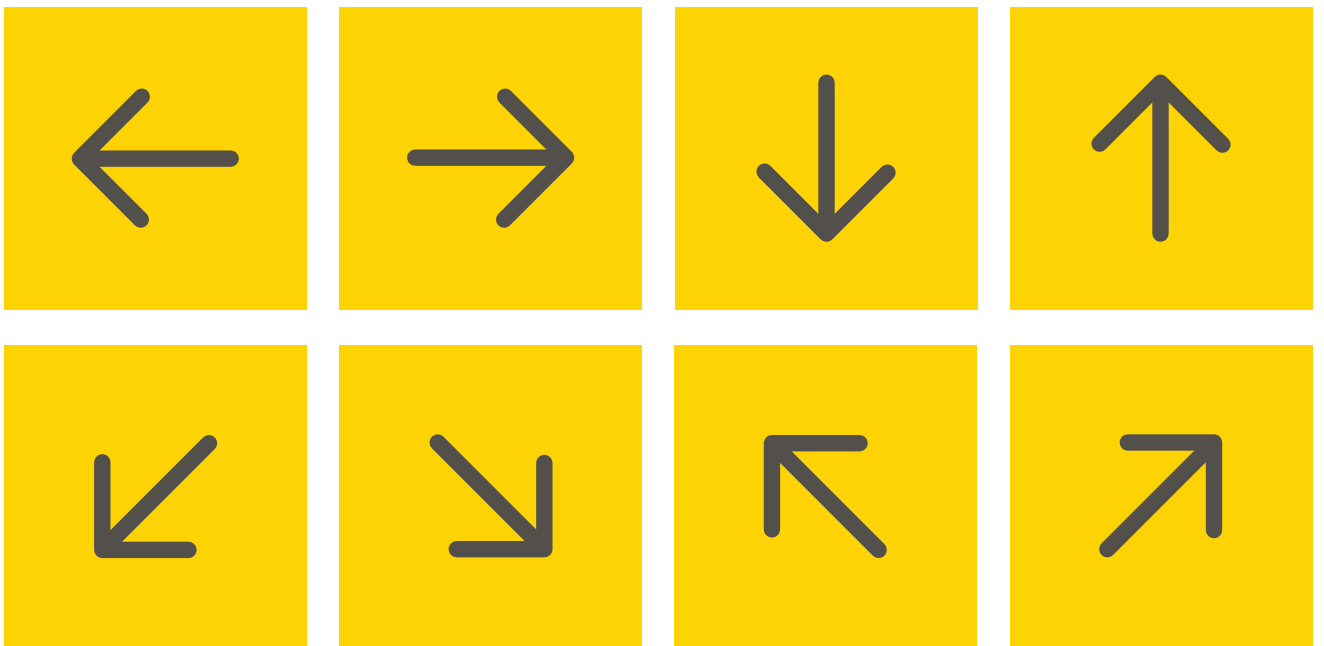

primeri oblikovanja

Prikazanih je nekaj primerov kombinacij tablic, glede na število informacij, ki jih želimo posredovati.

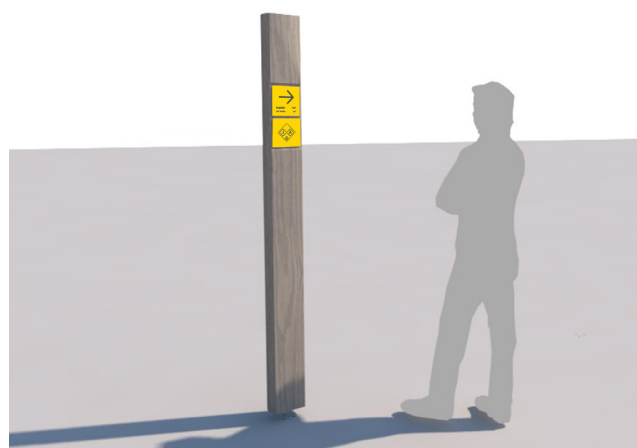

*Kombinacija usmeritve (2.) in logotipa poti (4a.)
merilo 1:2*



Begunje	1'20"
Brezje	35"
Srednja vas	1'20"
Mošnje	35"

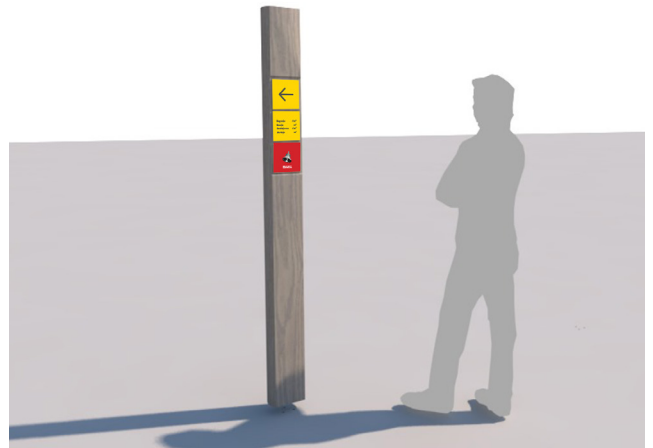

Kombinacija usmeritve (1.), destinacij (3.) in logotipa poti (4a.)

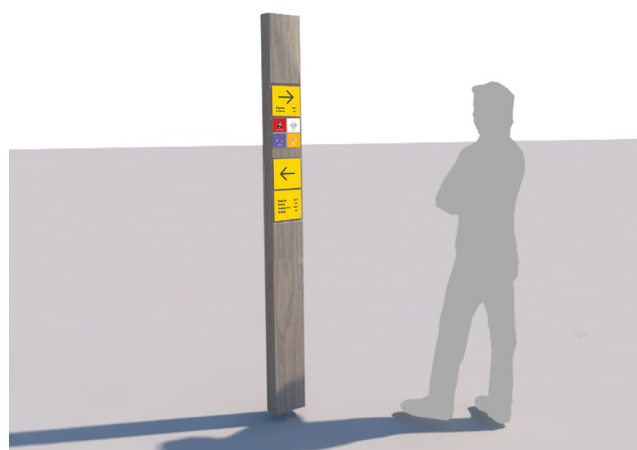
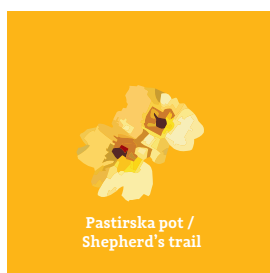
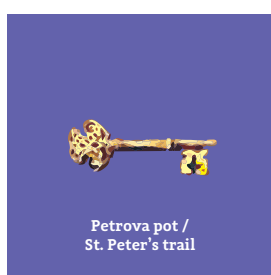

*Kombinacija puščice (1.), treh ali več logotipov (4b.)
ter s presledkom usmeritve v drugo smer (2.(merilo 1:2))*

območje vsebine in pritrjevanja

Prikazano je območje, namenjeno vsebini in območje, kjer je predvideno pritrjevanje - vijačenje v usmerjevalne stebriče. V prostor pritrjevanja se z grafiko ne posega.

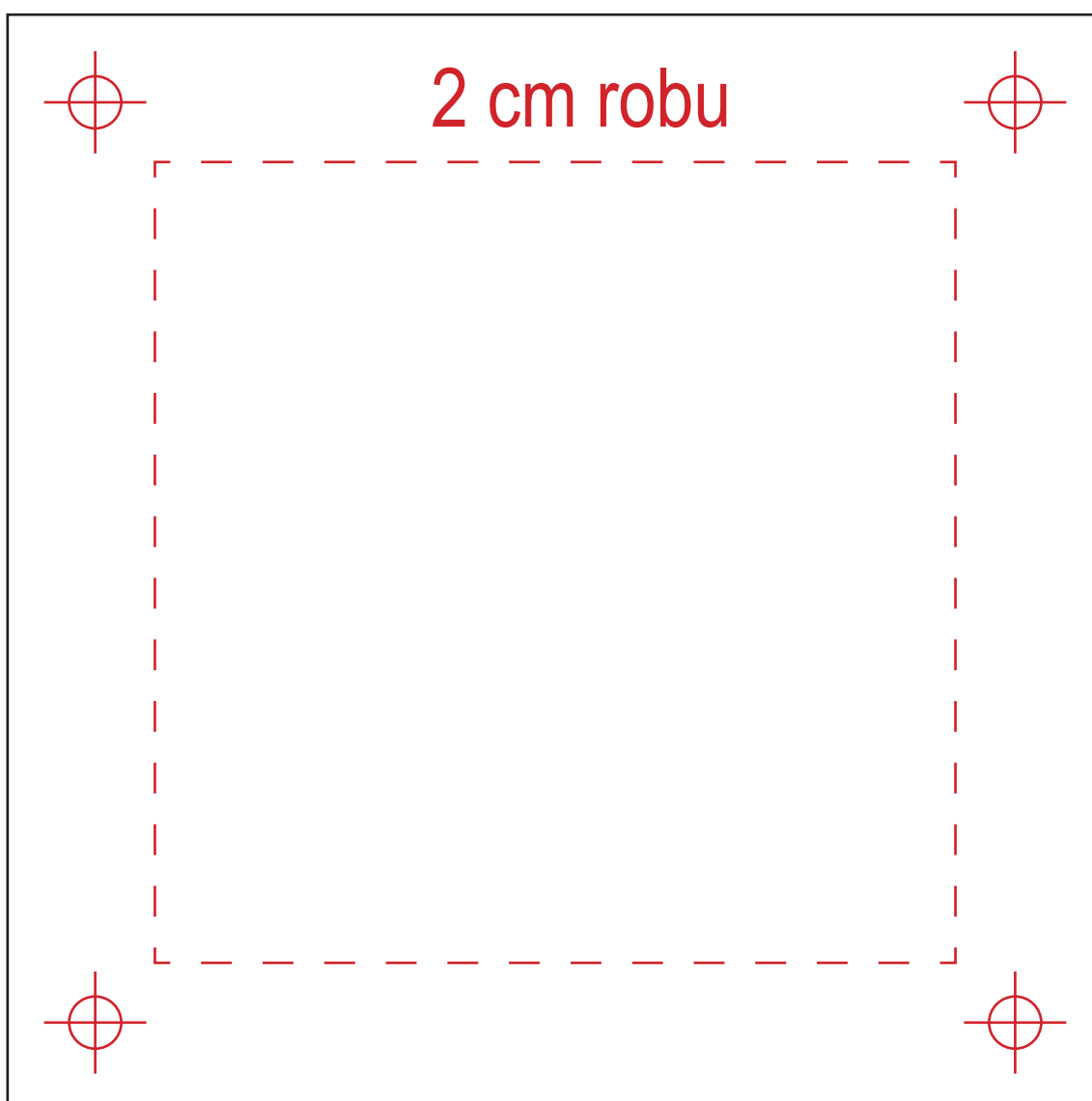

Prikaz območja vsebine in območja pritrjevanja tablic - merilo 1:1

zaključek

Dokument služi kot usmeritev pri oblikovanju konkretnih usmeritev. Smiselno je, da se usmeritve dosledno upoštevajo, s tem bo usmerjanje po občini oblikovano celovito in pregledno.